

IMN DC INOX

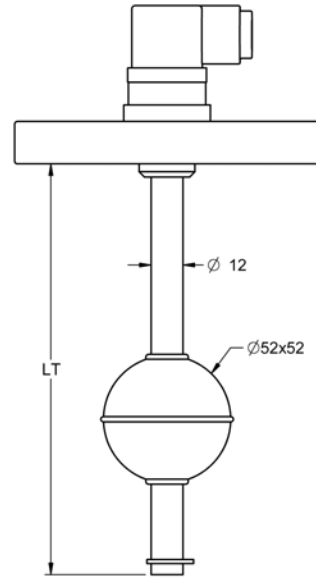

INTERRUPTEURS MAGNÉTIQUES DE NIVEAU



Connexion a procès	Moyennant bride (Voir table 1).
Corps	Acier inoxydable AISI316, Ø 12 mm.
Longueur	90..3500 mm.
Flotteur	Standard: FEI601M13 (FEI -1), Ø 52x52 mm. Inox AISI316 (Autres types optionals selon table 2).
N° maximum de contacts	1..2
Classe de contact	NO: 80 WVA / 250 VCA-2A · NF: 60 WVA / 220 VCA -2A · NO/NF: 60 WVA / 220 VCA-2A
Distance avec contacts	> 40 mm.
Connexion électrique	Moyennant conector DIN43650.
Température	-40..+125°C
Position de montage	Verticale, ±15°
Classe de protection	Standard: IP 65. (Autres options selon table 3).

Table 1: Conexion a procès

Bride	DN25	DN32	DN40	DN50	DN100
Øt (mm)	14	18	18	18	18
d (mm)	85	100	110	125	180
ØD (mm)	115	140	150	165	220
Grosseur	16	16	16	16	20

Table 2: Flotteurs

Type	FEI601M13	FEI602M13	FCI602M13
Dimension (mm)	Ø 52x52	Ø 95x95	Ø 44x63
Pression (kg/cm ²)	30	30	15
Densité (g/cm ³)	e > 0,76	e > 0,36	e > 0,75
Figure			

Table 3: Protection

Standard	Exécution normal, sans rempli interne.
Protégée	Rempli avec gel anticondensation.
Encapsulade	Rempli avec résine epoxy flexible.

Code de commande

IMN DC INOX - V P F L C N

Version	Standard	1
	Protégée	2
	Encapsulade	3

Connexion procès	DN25	31
	DN32	32
	DN40	33
	DN50	34
	DN100	36

Flotteur	FEI601M13	18
	FEI602M13	20
	FCI602M13	12

Longueur total (LT) (mm)

N° contacts 1-2

N° flotteurs 1-2

Pour composer le récit, sélectionner une option chacune aux maison.

Exemple: IMN DC INOX V1 P2 F1 L500 C2 N1