

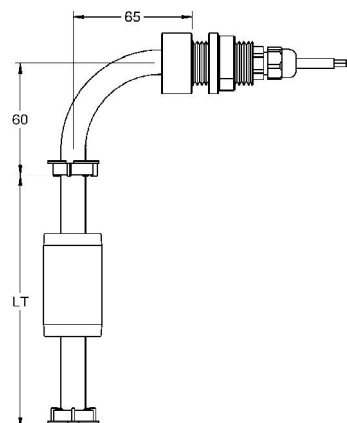

## IMN RPA PVC

### INTERRUPTOR MAGNÈTIC DE NIVELL

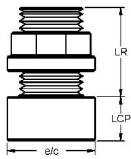

<b>General</b>	Principi de funcionament	Els sensors magnètics de nivell IMN estan basats en l'acció d'uns interruptors <i>reed</i> situats a l'interior del tub, que s'activen mitjançant un imant allotjat en l'interior del flotador i que es desplaça degut a l'empenta del líquid.				
	Aplicació	· Per a la detecció d'un o varis punts de nivell en líquids. · Utilitzat en maniobres d'omplert, buidat, alarma de sobreomplert, etc.				
	Fabricació	Es fabriquen a mida per a ajustar-se a les condicions de l'instal·lació.				
<b>Capçal</b>	Connexió elèctrica	Mitjançant cable. Longitud 1 m. Altres longituds sota comanda				
	Material	<b>PVC</b>				
	Temperatura treball (°C)	70				
	Nº màxim de sortides	7				
	Prensaestopa	PG7				
	Ø Mànega	3..6,5 mm				
<b>Cos</b>	Tub guia i topalls	100..1000 mm. Ø12 mm (PVC)				
	Temperatura	-10..+60 °C				
	Posició de muntatge	Colzat 90°				
<b>Connexió a procés</b>	Rosca	1/8"	3/8"	1/2"	3/4"	
	Material	PVC				
	LR (mm)	14	24	25	27	
	LCP (mm)	8	15		11	
	e/c (mm)	16,5	30	12	14	
<b>Flotadors</b>	Model	<b>FCPP04M14</b>				
	Material	FP				
	Dimensió (mm)	Ø 29x50				
	Pressió (kg/cm²)	3				
	Densitat (g/cm³)	e > 0,6				
	FS / FH (mm)	20 / 30				
						
<b>Contactes</b>	Nº de contactes	1..3				
	Classe	NO: 120 WVA / 250 VCA-3A NT-NO/NT: 60 WVA / 230 VCA-1A				
	Distància entre sí	> 40 mm				
	<b>Protecció</b>					
	Encapsulada	Omplert amb resina epòxica				

## Cóm determinar les opcions del sensor

Determineu la longitud total segons les característiques del dipòsit i del nivell de líquid que vulgui controlar.

Segons la maniobra que vulgui realitzar, determini la quantitat, posició i tipus dels contactes. Utilitzeu la taula a continuació per definir aquestes característiques.

**Contactes:** Per definir el tipus de contacte (NO, NT, NONT) s'ha d'entendre sense la presència del flotador. Per exemple, si es vol que en l'extrem inferior del sensor s'obri un contacte quan el dipòsit es quedi sense líquid, haurà de demanar un contacte NT per a aquesta posició.

**Sentit d'actuació** ( $\uparrow$   $\downarrow$ ): Definir el sentit d'actuació del flotador (en omplir o en buidar) permet un ajust més precís de la posició dels contactes respecte al punt d'actuació desitjat.

**Connexió elèctrica:** Si no es detalla expressament, es proveirà d'una connexió comuna a tots els contactes i una connexió activa per a cada un d'ells, segons l'esquema inferior.

**Flotadors addicionals:** El sensor està equipat per defecte amb un sol flotador, el límit inferior i si es requereix, el límit superior. Poden demanar tants flotadors addicionals com nombre de contactes siguin necessaris.

**Condicions de treball:** Comprovi que les condicions de pressió, temperatura i densitat de la seva instal·lació coincideixen amb les que ofereix el model triat. Si té dubtes respecte al comportament dels materials en contacte amb el líquid que vol controlar, vegeu la Taula de resistència química a la nostra pàgina web.

A part de les possibilitats que aquí es detallen, hi ha altres com ara altres flotadors, diferents connexions elèctriques, etcètera. Per conèixer altres opcions de connexions i combinació de flotadors i contactes, consulteu el nostre document "Connexió per Interruptors Magnètics de Nivell" que trobarà a l'enllaç "Utilitats / Taules" la nostra pàgina web.

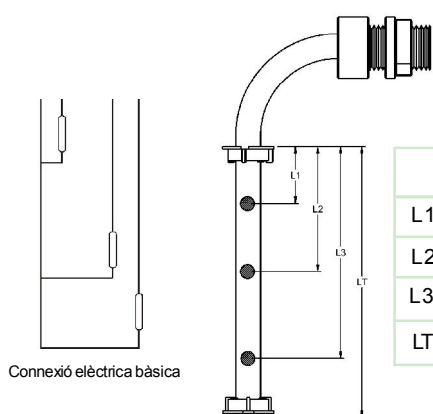

Connexió elèctrica bàsica

	mm	NO	NT	NONT	$\uparrow$	$\downarrow$	Topall
L1							
L2							
L3							
LT							

Utilitzeu aquest document per definir les dades del sensor i adjuntar en el moment de formalitzar la seva comanda.

Especifiqueu en mm. la longitud total del sensor. Especifiqueu en mm. la posició de cada un dels contactes que utilitzarà en la seva aplicació. Marqueu amb una "X" el tipus i sentit d'actuació de cada contacte.

A la taula de composició de referències següent marqui les caselles corresponents a les característiques escollides.

REFERENCIA	PROCÉS	FLOTADOR	LONGITUD TOTAL	Nº CONTACTES	Nº FLOTADORS	
IMN RPA PVC	<input type="checkbox"/> P01 1/8" G	<input type="checkbox"/> F51 FCPP04M14	L 100..1000 mm	<input type="checkbox"/> C1 1 contacte	<input type="checkbox"/> N1 1 flotador	
	<input type="checkbox"/> P03 3/8" G			<input type="checkbox"/> C2 2 contactes		<input type="checkbox"/> N2 2 flotadors
	<input type="checkbox"/> P04 1/2" G			<input type="checkbox"/> C3 3 contactes		
	<input type="checkbox"/> P05 3/4" G					

Per compondre una referència, seleccionar una opció de cadascuna de les columnes. Exemple: IMN RPA PVC V1 P05 F51 L500 C1 N1

Consells d'instal·lació		Instal·lació en zones amb turbulències			
Si el dipòsit és de parets metàl·liques, el sensor haurà de separar d'aquestes com a mínim 100 mm.	L'inclinació màxima ha de ser $\pm 15^\circ$	Situar el sensor el més allunyat possible de zones amb turbulència.	Tub tranquilitzador. Protegeix la carrera del flotador de les turbulències.	Paret separadora o disuasoria.	Relé PSIA, DSIA: Control diferencial de nivells màx. i mín. per temporització.

## EXEMPLES DE CONNEXIONAT ELÈCTRIC

1 CONTACTE



CNX1



CNX2



CNX3

2 CONTACTES

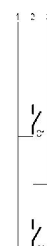

CNX4

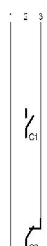

CNX5

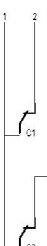

CNX6

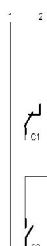

CNX7

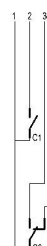

CNX8

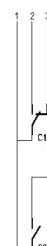

CNX9

3 CONTACTES



CNX12



CNX13



CNX14



CNX15



CNX16



CNX17



CNX18

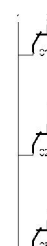

CNX19

Més informació relacionada, en "Utilitats/Taules" de la nostra pàgina web ([www.disibeint.com](http://www.disibeint.com))

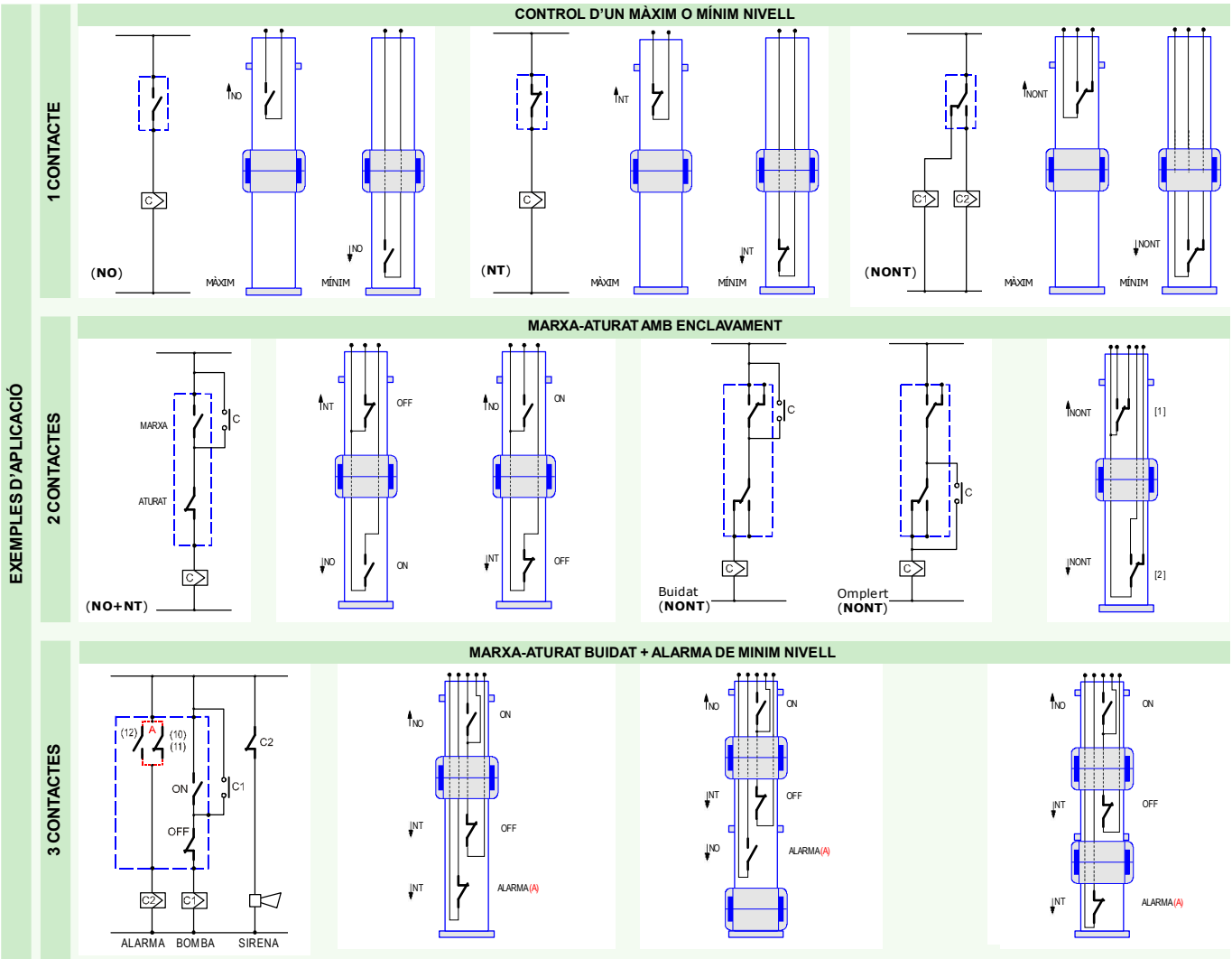

Més informació relacionada, a "Utilitats / Taules" de la nostra pàgina web ([www.disibeint.com](http://www.disibeint.com))